

KMK

4080

ALL-TERRAIN CRANE

80ton

販売  **KRUPP MOBILKRANE**
Krupp Mobilkrane GmbH
Postfach 740 • Industriepark Wuppertal • D-26355 Wilkshausen

輸入代理店 **KOMATSU**

コマツ
建設事業本部 営業本部
〒107 東京都港区赤坂2-3-6 TEL. 03-5561-2732
北海道 TEL. 011-33-73-8292 中部・北陸 TEL. 0586-77-1131
東北 TEL. 022-231-7111 大阪・西国 TEL. 06-864-2121
関東 TEL. 048-647-7211 中国・九州 TEL. 092-641-3114
東京 TEL. 0482-24-3311
■オペレータの養成(大特許・建築技能講習)のご相談はコマツの教育センターへ。
社コマックレーン教育センター TEL. 0285-83-5481
小松車両教育所
東京教育センター TEL. 0427-85-3071 北海道教育センター TEL. 011-377-3866
大阪教育センター TEL. 0720-49-2063 九州教育センター TEL. 092-835-4131
東京教育センター TEL. 0761-44-3930
小松メック車両教育センター TEL. 0429-53-4430

KMK4080-1A(950331)H

 **KRUPP KOMATSU**

45t級のコンパクトさと、 100tを思わせるパワフルさ。 実力最優先の80t機!

オールテレンの能力と魅力を全開させた
ヨーロッパのベストセラー機です。

ヨーロッパで圧倒的な絶賛を浴びているベストセラー機、
クルップ80tオールテレン・クレーン「KMK4080」。
80tという大型機でありながら車体幅2.75mのスリム&
コンパクトなボディで狭所進入性、狭所作業性が抜群です。
また、1ランク上の100t級を思わせる吊り揚げ能力といった
パワフルさや、細部まで徹底した安全設計など、類を見ない
高い完成度を誇っています。
コマツの万全なサポート体制のもとに、日本の狭いクレーン
稼働現場で求められている高性能・高機能を満載して、
大型クレーン時代をさらに一歩リードします。

すべてが1ランク上 のパワフル・ブーム。

ブーム長	
(主ブーム)	43m
(ラチスジブ)	13m
(パワーチルトジブ)	20m
作業半径	
(主ブーム時)	38m
(ラチスジブ時)	46m
(パワーチルトジブ時)	48m
最大地上揚程	
(主ブーム時)	44m
(ラチスジブ時)	57m
(パワーチルトジブ時)	64m

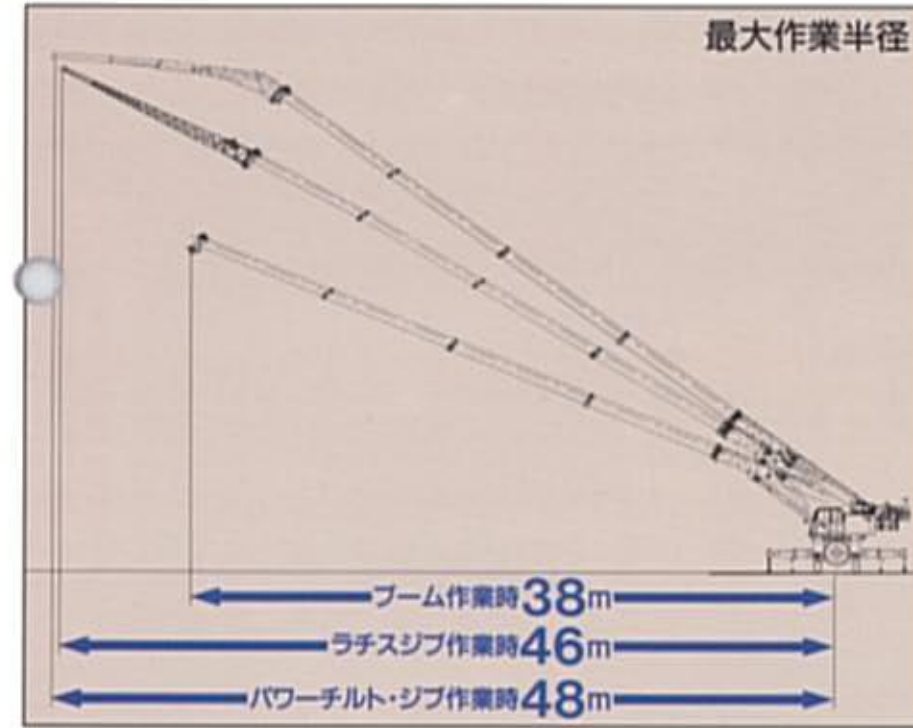

このクラス最大の作業半径
48m (パワーチルトジブ時)。360° 全周に
同じ吊り揚げ能力を発揮。

KMK4080は最大作業半径48m、最大地上揚程64m (パワーチルトジブ時) という強力な吊り揚げ能力を発揮します。しかも日本仕様ではキャリアのフレーム板厚をさらに強化しており、斜め方向でも安定した吊り作業ができ、360°の全周で同じ吊り揚げ能力がえられます。

コマツとクルップで共同開発。
3段フルオート式のパワーチルト・ジブ (オプション)。

KMK4080では、コマツとクルップで共同開発した3段フルオート・パワーチルト・ジブをオプションで用意しました。当ジブの張り出し幅はアウトリガの最大張り出し幅におさまります。ジブの張り出し、伸縮、起伏はすべて油圧でおこない、運転席から容易に操作可能です。

自由なブーム組合せを実現した「NEWブーム・システム」。

ブームの伸縮はすべて油圧シリンダでおこない、1~4段までのブームの自由な組合せを可能にした、クルップ独自の「NEWブームシステム」。作業に応じて最適なブームを組合せることで、より大きな吊り揚げ荷重や広い作業半径がえられます。

ブームの組合せ(例)

ブームの組合せ	作業半径			
	5m	10m	15m	18m
メインブーム+1段ブーム	44.2	20.5	9.3	8.1
メインブーム+2段ブーム+3段ブーム	32.0	22.1	11.1	9.8



ブーム間の横たわみが極小。大型クレーンに最適な、強固な“卵型”ブームです。

ブーム断面は、吊作業時の横揺れが少ない卵形を採用。しかも、応力の集中しにくいブーム側面で溶接しているため、大型クレーンに最適な高信頼性構造です。

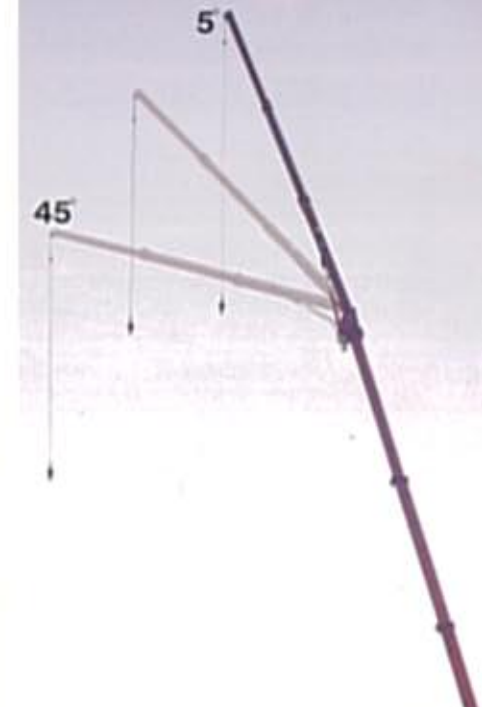
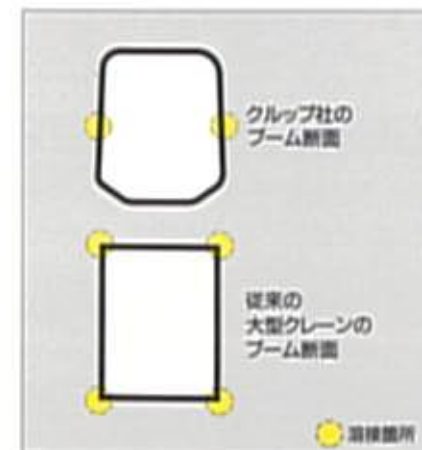

大型クレーンの概念を超える コンパクト・キャリア。

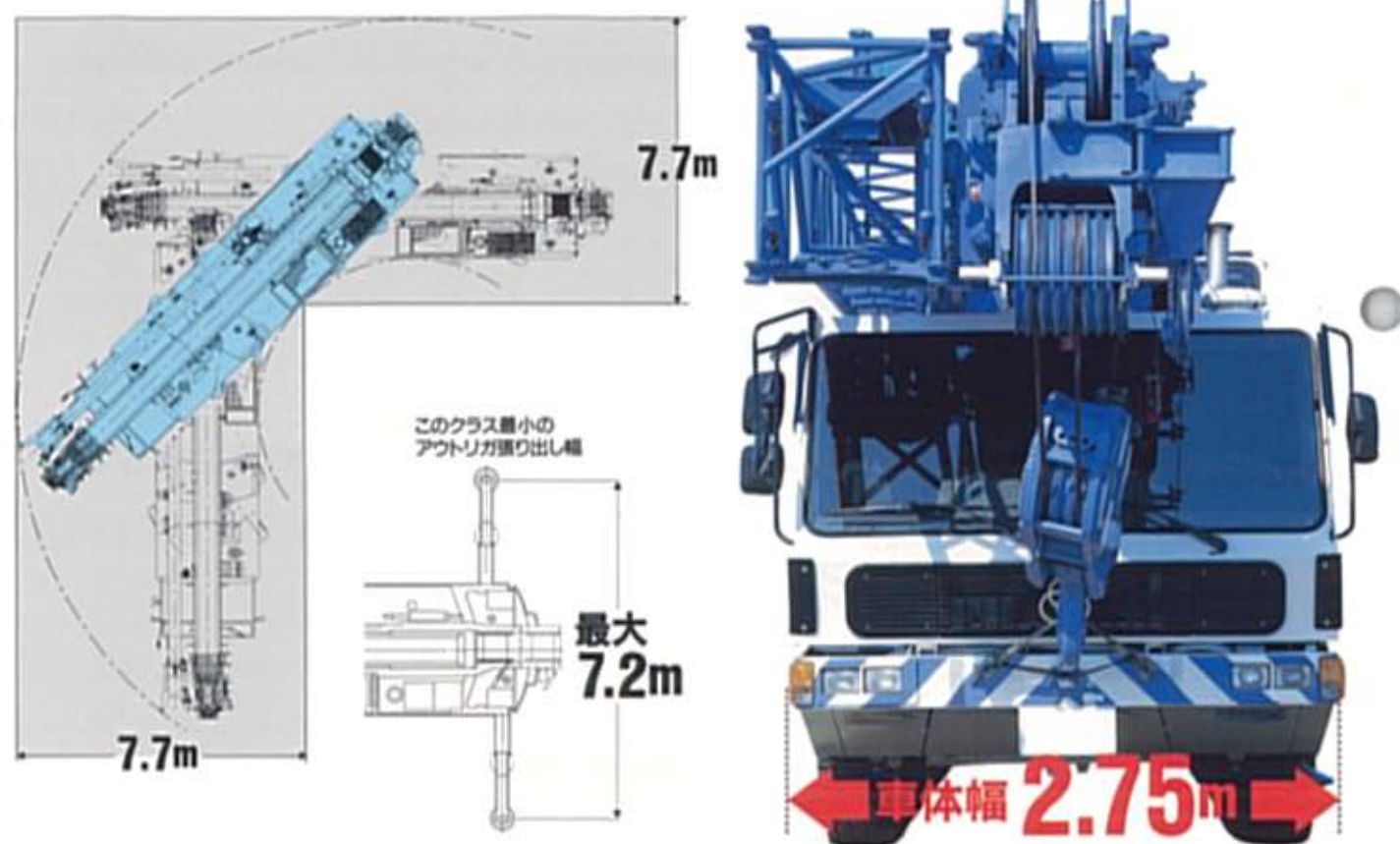

本機が公道を走行する際は、クレーン部は必ずフレームを収納し、お持ち帰りで取り出しを行ってください。

車体幅2.75mのスリムなボディで、
抜群の狭所進入性と狭所作業性。

車体幅2.75mというコンパクトなボディで、
最小直角通路幅が7.7mというすぐれた狭所
進入性です。また、ジブ先端回転半径も10.5
3m (パワーチルトジブ装着車10.50m) と狭
い現場でつねに安全な作業ができます。

ジブ先端回転半径 車体回転半径

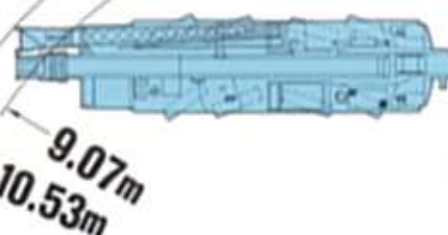

車軸のない完全独立懸架
サスペンションの「メガトラック」。

「メガトラック」はクルップがオールテレン・
クレーン専用開発した、完全独立懸架サス

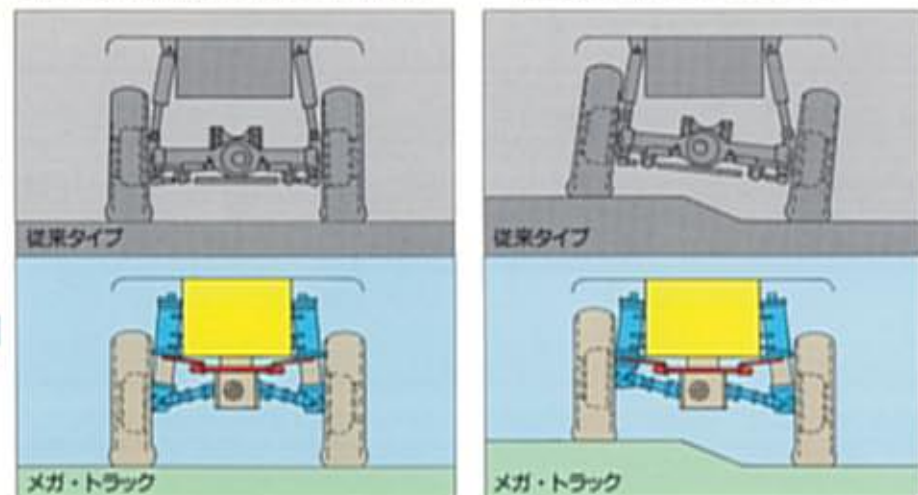

ペンションによるキャリア。アクスル (車軸)
を廃し、タイヤがつねに地面と垂直に接する
構造であるため、横方向の力が発生せず、つ
ねに確実に路面をとらえます。悪路や傾斜地
でも安定したけん引力がえられます。

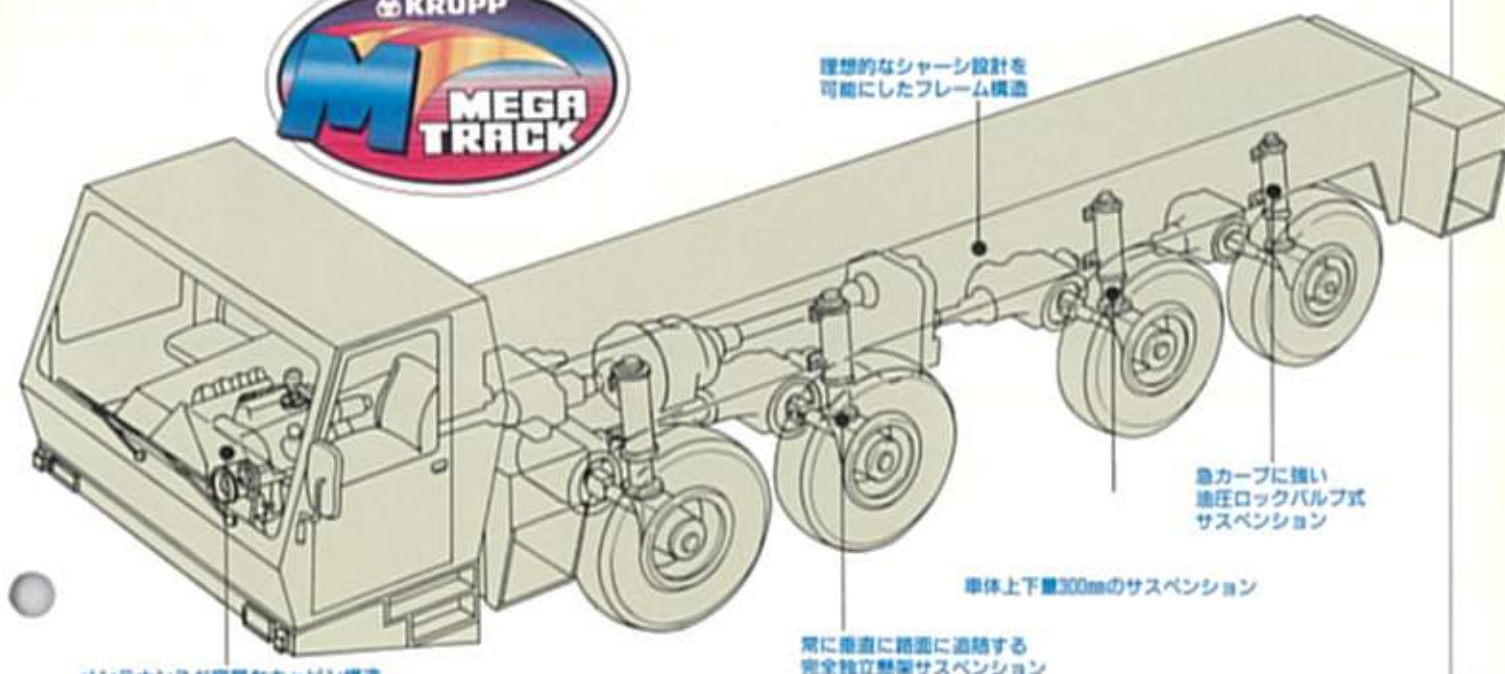

メンテナンスが容易なキャビン構造

現場でもオンロードでも快適に
走行できる hidroニュー
マチック・サスペンション。

車体の上下動を極小化する hidroニューマ
チック・サスペンションを採用。現場でもオン
ロードでも、つねに快適に走行できます。

現場に応じて車高を前後左右
300mmまで上下調節が可能。

車体の地上高は300mmまで上下できます (上
に170mm、下に130mm)。しかも、前後左右で
調節可能。凸凹のある悪条件の現場でも無理
安全に踏破できます。



たとえば前方の車軸を上げ、後方の車軸を下げると、キャリ
アの前方部を上げられます。あるいは前方の車軸を下げ、後方
の車軸を上げると後方部を上げられます。こうした調節が行
えることで、不整地や傾斜に障害物がある現場でも容易に走行
できます。

全輪ステアリングによる
機敏な回転性能。

8WS (全輪ステアリング) によるパワフル
かつ機敏な機軸性能です。通常ステアリング
で8.1m、カウンタ・ステアリングで5.7mの
最少回転半径を実現しました。



通常ステアリング



カウンタ・ステアリング



カニ・ステアリング

タフでパワフルな駆動力、
ベンツ製340馬力エンジン。

エンジンはメルセデスベンツ製V8・340馬力
(OM442)。すぐれた加速性も実現しており、
パワフルでゆとりのある駆動力をおとどけし
ます。



クレーン部とキャリア部を
ベストマッチングで設計。

クルップはクレーン部、キャリア部ともに設
計・製造するクレーン総合メーカーですので、
理想的な上下部のバランス設計が可能となり、
ベストマッチングを実現しています。

カウンタウエイトは最大15.8 t

カウンタウエイトは15.8t、10t、5.2tの
組合せが可能。フル装着した状態でもすべて
車体幅内におさまる設計です。



オペレータの安全性の確保と 操作性のシンプル化を徹底的に追求。

リストコントロール方式の シンプルなレバー操作。

クレーンの操作レバーは、電子油圧サーボ制御によるリストコントロール式。容易なフィンガーコントロールで、ミリ単位のウインチ操作も正確におこなえます。もちろんウインチ・インジケータも標準装備しています。

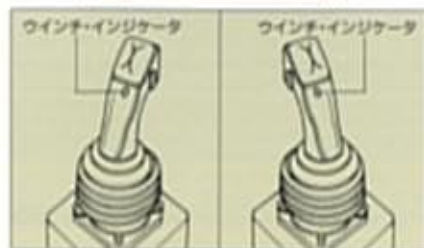

クレーン操作レバー

カウンタウエイトの脱着は 油圧制御で簡単、スピーディ。

カウンタウエイトの脱着はすべて油圧シリンダで簡単かつスピーディにおこなえます。



A

B

さまざまな視点から安全 機能をたねんに配備。

運転席を離れるとレバー機能が安全ロックされ、不用意にレバーに接触してもクレーン操作ができなくなるなど、安全重視の機能をフル装備しています。

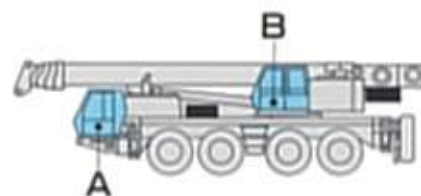

キャリア運転用、クレーン操作用 に大型キャブを採用。

キャリア運転用、クレーン操作用に大型キャブを(A、B)採用し、それぞれの作業に最適な居住性を実現しています。

いつでも、いつまでも、 快適に稼働できる気くばり設計です。

容易なメンテナンスのための チルト式キャリアキャブ。

キャリアキャブは前方にチルト可能で、エンジンまわりの定期点検や整備をおこなう場合もスピーディにおこなえます。



スムーズに上下分解できる クイックディスクネクション 装置を標準装備。

クイックディスクネクション装置を標準装備してあるため、公道走行時のクレーン部とキャリア部の上下分解も容易です。

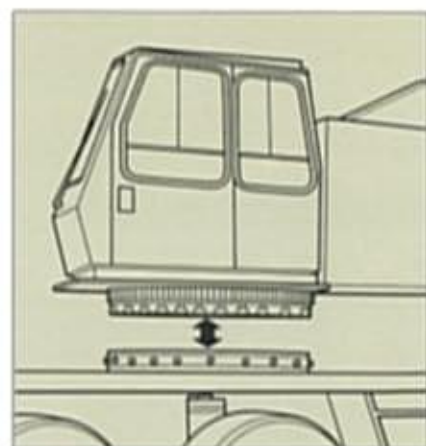

本機が公道を走行する時は、クレーン部およびアームを折り込み、自重のみで走行しなければなりません。

長時間操作にも疲れな 快適なコックピット設計。

クレーンキャブのシートは、5ウェイで調節(シート上下、チルト、前後スライド、リク

ライニング、体重調節)が可能。オペレータの体型にジャストフィットできます。カセットステレオ、FMラジオ、ヒーター/クーラーはキャリアキャブ、クレーンキャブともに標準装備。

コマツの全国ネットワークの サービス体制でサポートします。

大型クレーンの先進国ドイツで生まれ、先進の技術とノウハウで完成されたオールテレン・クレーンKMK4080。日本の皆様には、日本仕様化も含めてコマツが万全なサービスサポート体制でおとどけています。